

ВНС 100.45.320-02.002-02

√ Ra 12,5 (√)

A-A

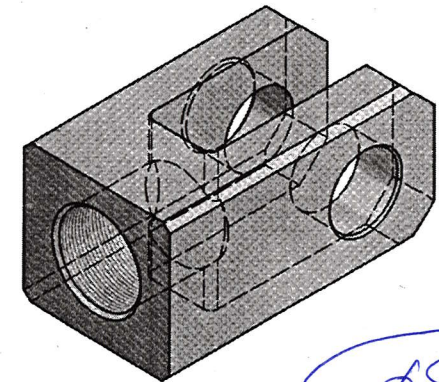
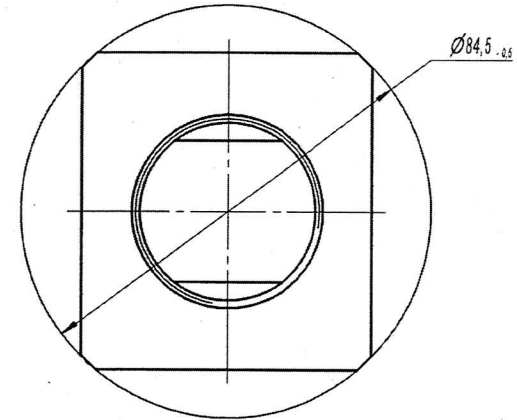
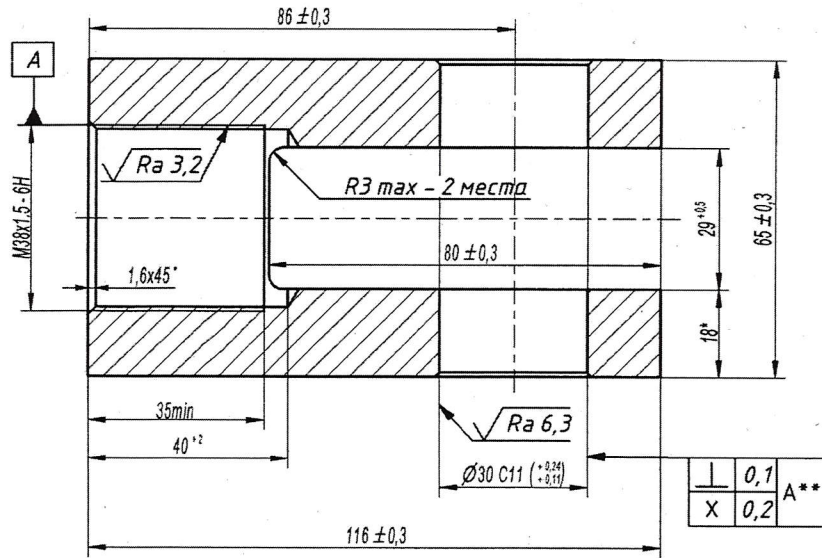

φ85  
40мм.

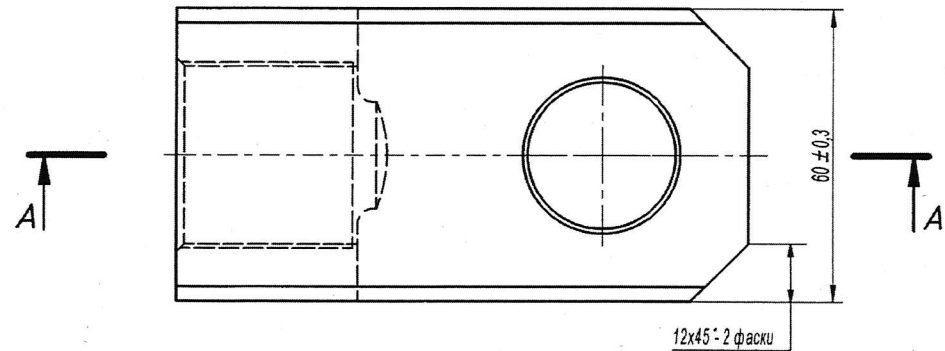

- \*Размеры для справок.
- \*\*Размеры и параметры обеспечить инструментом.
- Неуказанные фаски 0,5x45°.
- Общие допуски по ГОСТ 30893.1-т.

Перв. примен.  
Справ. №  
Подп. и дата  
Инв. № дубл.  
Инв. № изм. №  
Взам. инв. №  
Подп. и дата  
Инв. № подл.

ВНС 100.45.320-02.002-02

Изм.	Лист	№ докум.	Подп.	Дата	Проушина предняя	Лит.	Масса	Масштаб
Разраб.	Гуринович А.В.	Готовчиков	12.12.18				1,9кг	1:1
Пров.	Готовчиков					Лист	Листов	1
Т. контр.	Марков				Сталь 35 ГОСТ 1050-2013	ОДО БЕЛВАЗОЗАПЧАСТЬ		
Нач.отд.	Кишук					Копировал Формат А3		
Утв.	Готовчиков							

BMP 3

ВНС 100.50.320-00.002-03

$\sqrt{Ra 12,5}$  (✓)

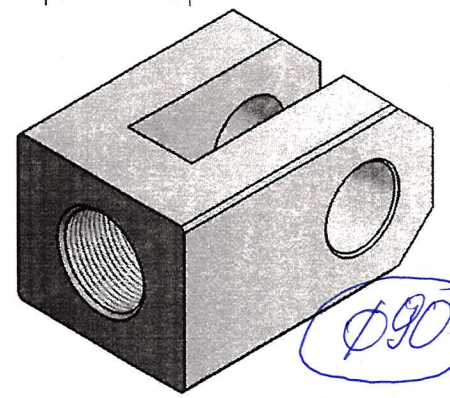
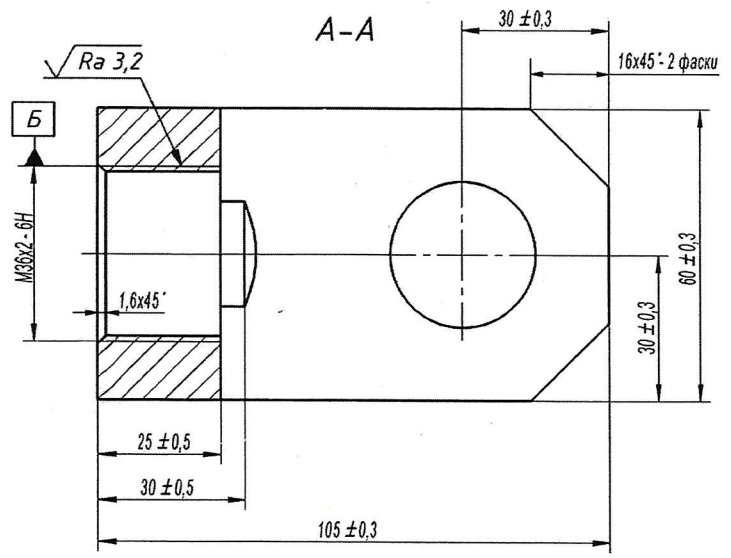
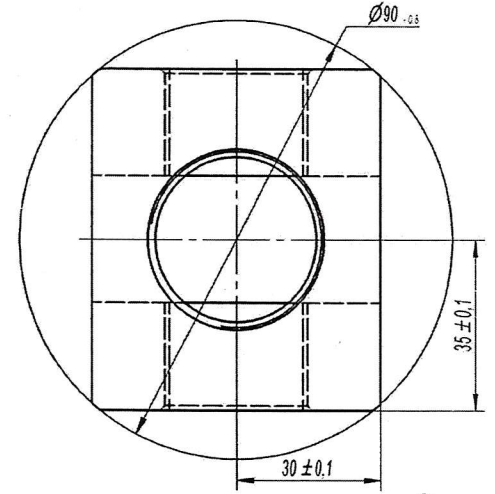
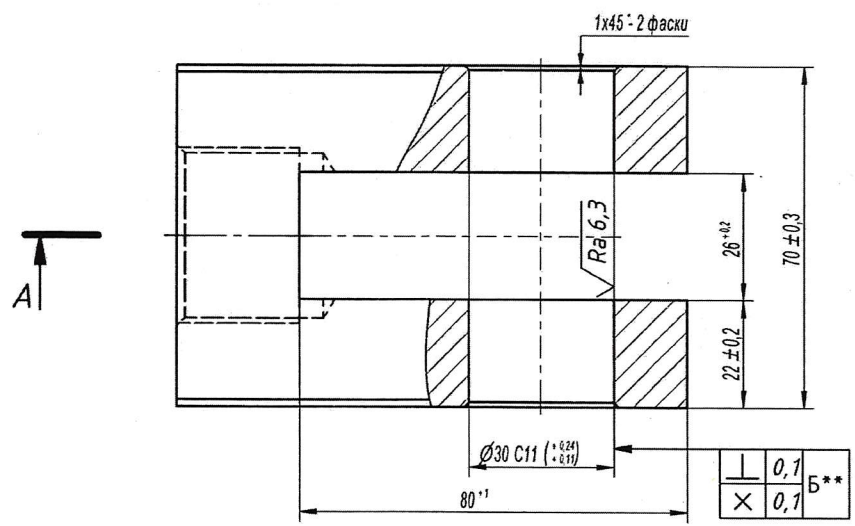

КОНТРОЛЬНЫЙ

Ø90

40сет.

- \*Размеры для справок.
- \*\*Размеры и параметры обеспечить инструментом.
- Общие допуски по ГОСТ 30893.1-т.
- Отверстие  $\Phi 30$  выполнить за одну установку.
- Острые кромки притупить.

Перв. примен.  
Справ. №  
Инв. № дубл.  
Взам. инв. №  
Подп. и дата  
Инв. № подл.

				ВНС 100.50.320-00.002-03			
Изм.	Лист	№ докум.	Подп.	Дата	Лит.	Масса	Масштаб
						2,0 кг	1:1
Разраб.	Гуринович А.В.				Проушина передняя		
Пров.	Готовчиков						
Т. контр.					Лист	Листов	1
Нач. отд.	Марков				ОДО "БЕЛВАЗОЗАПЧАСТЬ"		
Н. контр.	Кищук						
Утв.	Готовчиков						
					В 90 ГОСТ 2590-2006		
					35-М1-ТВ1-ТО ГОСТ 1050-88		
					Круг		
					1 Копировал		Формат А3