

2220-7092

$\sqrt{Ra\ 3,2}$

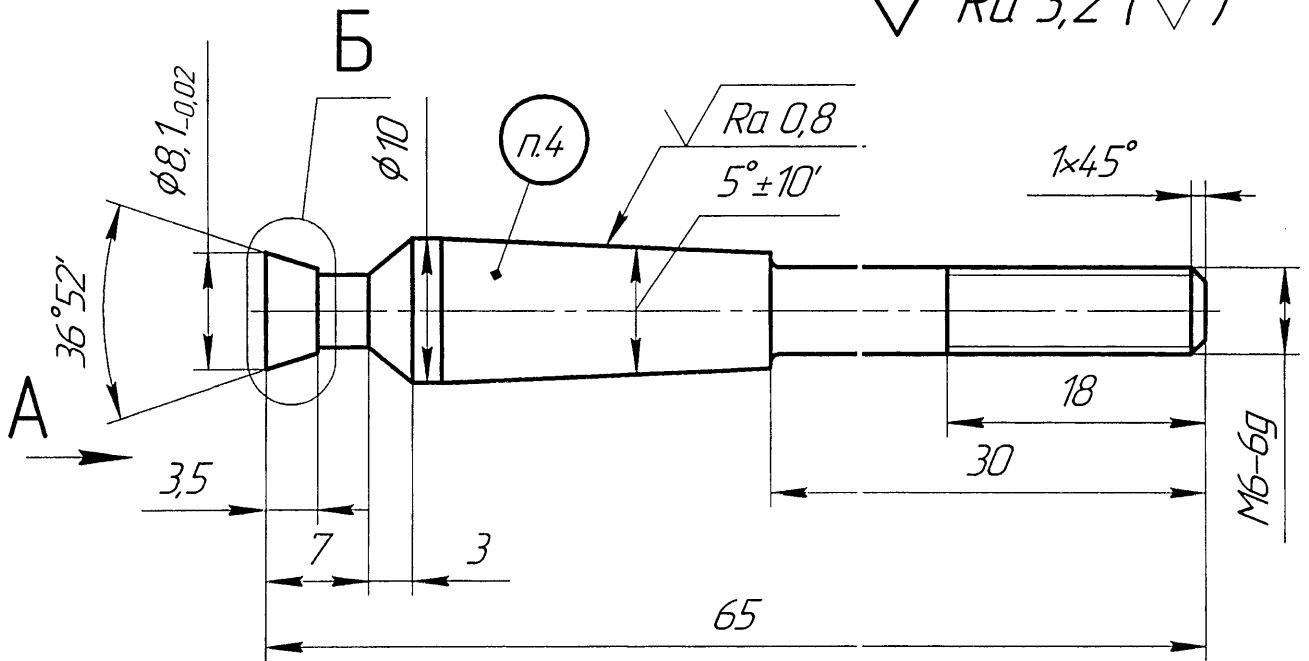

Б(4:1)

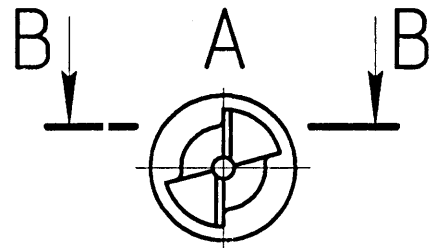
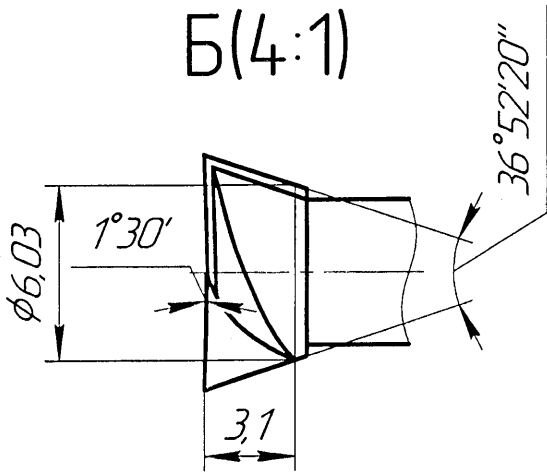

В-В(4:1)

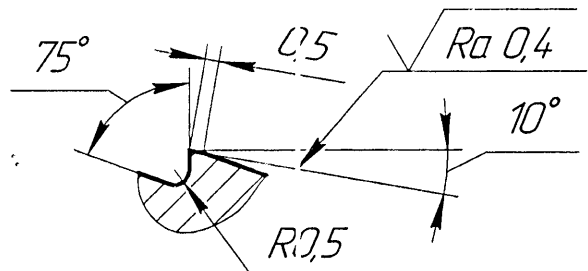

1 60..65 HRC

2 Биение режущей части относительно посадочного конуса $5^\circ \pm 15'$ не более 0,01 мм

3 ГОСТ 30893.1-т

4 Маркировать: 2220-7092/φ8,1

2220-7092

Изм.	Лист	№ докум.	Подп.	Дата
Разраб.		Лосяков	<i>[Signature]</i>	10.19
Проб.		Лосяков	<i>[Signature]</i>	10.19
Т.контр.		Трус	<i>[Signature]</i>	10.19
Н.контр.		Лосяков	<i>[Signature]</i>	10.19
Утв.		Макеев	<i>[Signature]</i>	10.19

Фреза концевая
фасонная
для фрезерования пиза

Сталь Р6М5
ГОСТ 19265-73

Лит.	Масса	Масштаб
И	0,02	2:1
Лист	Листов 1	

ОАО "Торзмаш"
ТО ГКПИП

Копировал

Формат А4

Перв. примен.

Справ. №

Подп. и дата

Инд. № дробл.

Взам. инв. №

Подп. и дата

Инд. № подл.