

Сторона установки заготовок

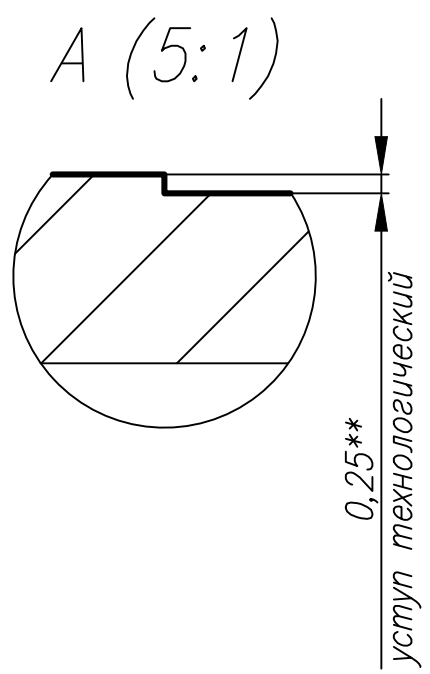
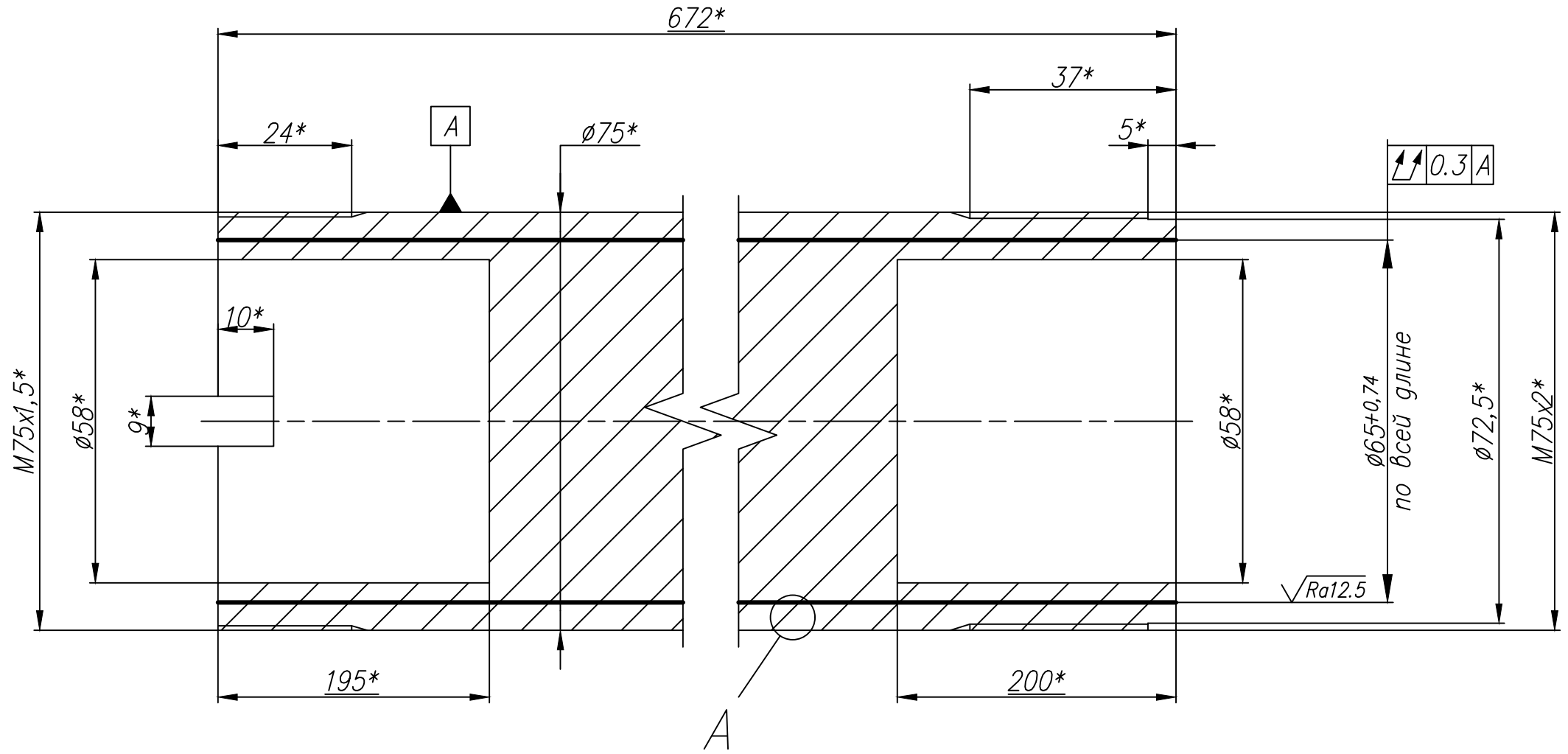

- *Размеры для справок
- **Допускается технологический уступ только в направлении, указанным на выносном элементе А.
- Повреждение резьб не допускается.

Имя файла документа	Инд. № подл.	Подл. и дата	Взам. инв. №	Инд. № дубл.	Код документа
Вал М75х672.dwg					
Подл. и дата	Подл. и дата	Подл. и дата	Подл. и дата	Подл. и дата	Подл. и дата

					Эскиз. 2769P			
Изм.	Лист	№ докум.	Подп.	Дата	Вал М75х672 (доработка)	Лит.	Масса	Масштаб
Разраб.		Бондарь		11.10.18				1:1
Пров.		Отрешко						
Т. контр.						Лист	Листов	1
Н. контр.					Сталь ГОСТ 1050-2013	НП ООО "Энергоприбор"		
Утв.		Гесь						