

ЯТВИ.42.01.01

√ Ra 12,5 (✓)

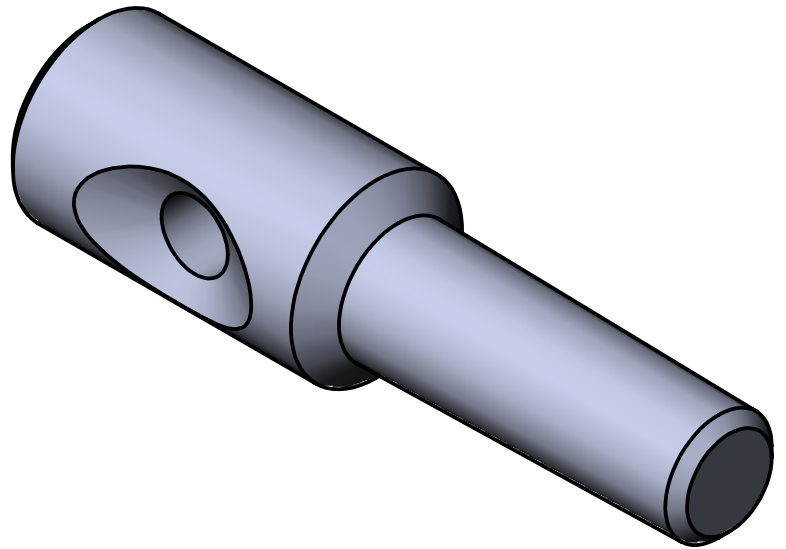
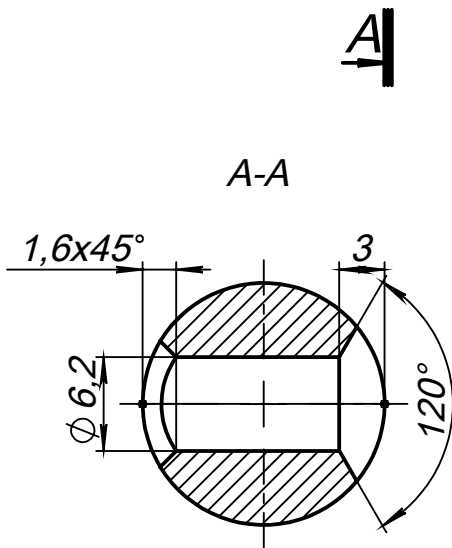
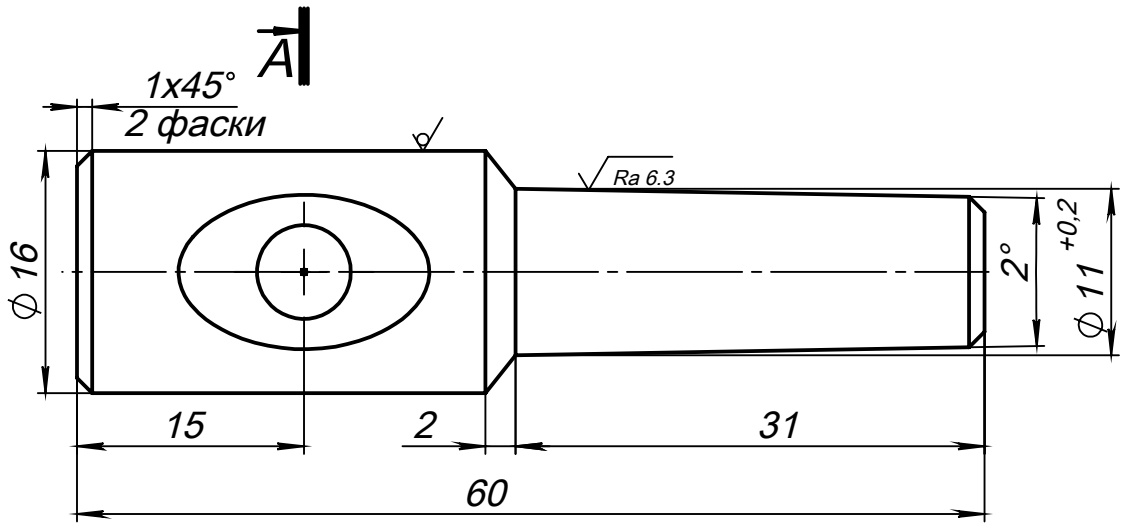

Общие допуски по ГОСТ 30893.1-2002-г.

Инв. Меподп.	Изм	Лист	№ докум.	Подп.	Дата
	Разраб.	Белунди Б.Н.			
Подп. и дата	Пров.	Шляхтун А.Ю.			
	Т.контр.	Клышейко А.Т.			
Взам. инв. №	Н.контр.	Грищук В.Ч.			
	Утв.	Захаренко Н.О.			
Подпись и дата					

ЯТВИ.42.01.01

Ось

Лит.	Масса	Масшт.
О	0,06	2:1
Лист	Листов 1	

Круг В1-16-ГОСТ-2590-2006  
35 ГОСТ 1050-88

СЗАО "ЛИПЛАСТ-СПб"

Формат А4

ЯТВИ.42.00.01

√ Ra 12,5 (√)

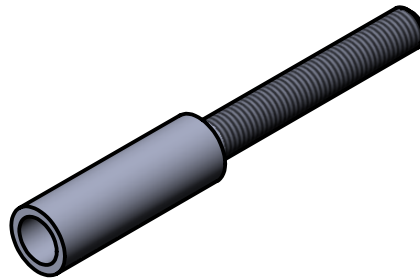
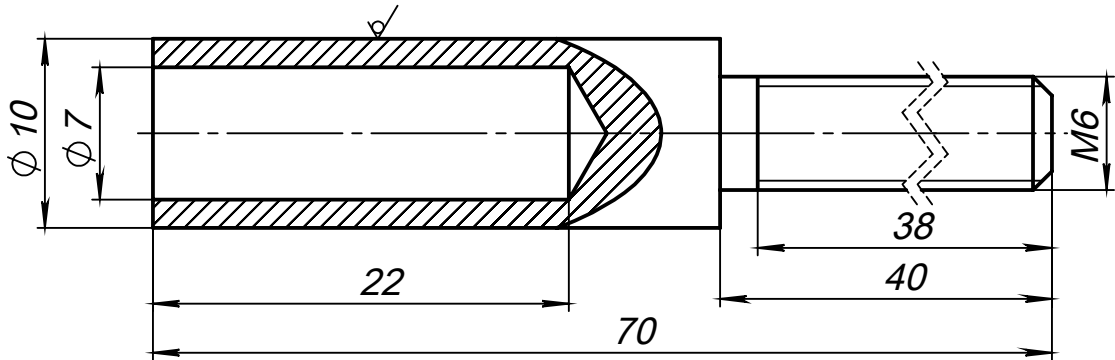

1. Общие допуски по ГОСТ 30893.1-2002-т.
2. Покрытие: Ц15.хр. ГОСТ 9.306-85.

Инв. №подл.	Изм.	Лист	№ докум.	Подп.	Дата	ЯТВИ.42.00.01			Лит.	Масса	Масшт.
									0	0,02	2,5:1
Инв. №подл.	Разраб.	Белунди Б.Н.				<b>Болт контактный</b>					
	Пров.	Шляхтун А.Ю.									
	Т.контр.	Клышейко А.Т.									
	Лист	Листов		1							
Инв. №подл.	Н.контр.	Грищук В.Ч.				В1-10-ГОСТ-2590-2006		СЗАО "ЛИПЛАСТ-СПб"			
	Утв.	Захаренко Н.О.				Круг 20 ГОСТ 1050-88					

ЯТВИ.42.01.02

√ Ra 6,3 (√)

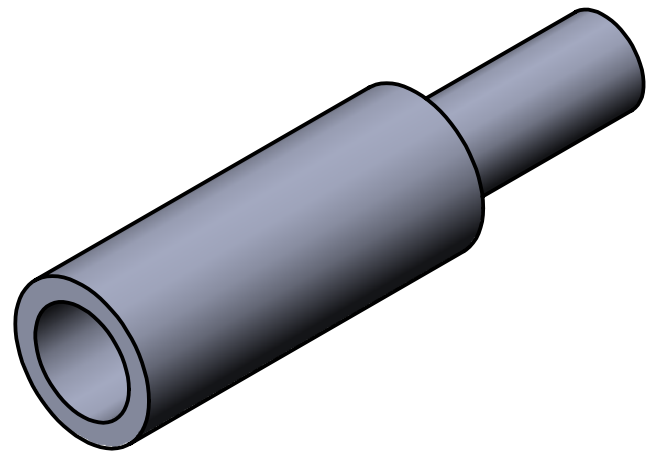
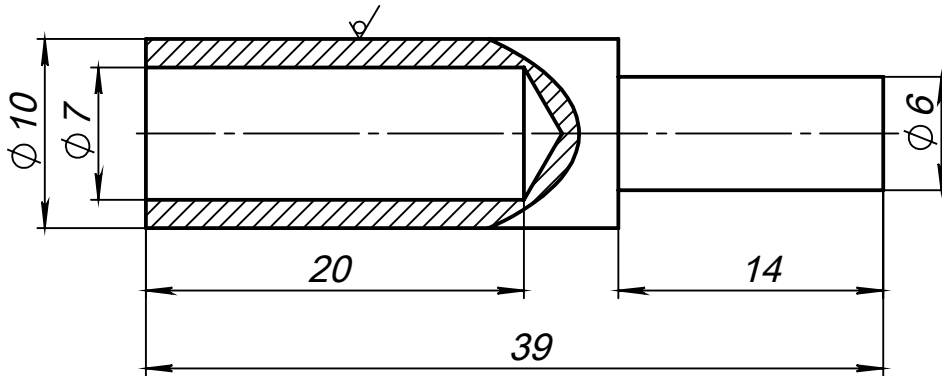

Инв. Меподп.	Подп. и дата	Взам. инв. №	Подпись и дата

Общие допуски по ГОСТ 30893.1-2002-т.

				<b>ЯТВИ.42.01.02</b>						
Инв. Меподп.	Изм	Лист	№ докум.	Подп.	Дата	<b>Вставка</b>	Лит.	Масса	Масшт.	
	Разраб.	Белунди Б.Н.					0,1	0,02	2,5:1	
	Пров.	Шляхтун А.Ю.					Лист		Листов 1	
	Т.контр.	Клышейко А.Т.								
	Н.контр.	Грищук В.Ч.								
	Утв.	Захаренко Н.О.								
Круг $\frac{B1-10-ГОСТ-2590-2006}{20 ГОСТ 1050-88}$						СЗАО "ЛИПЛАСТ-СПб"				